



371019 (E7ECEL6R00)

 6-PLATTEN-ELEKTRO-
 TISCHHERD 1200 MM

Kurzbeschreibung

Artikel Nr.

Elektro-Herd, 6 Platten (je 2,6 kW), Tischgerät
 mit 1,5 mm starker Deckplatte aus CrNiStahl 1.4301, Front-, Rücken- und
 Seitenverkleidungen aus CrNiStahl 1.4301 mit Scotch-Brite Schliff
 - Kochplatte aus Gusseisen, D=230 mm
 Tischgerät, Korpushöhe 250 mm

Hauptmerkmale

- Gerät zur Montage auf offene Unterbauten, Brückenkonsolen oder bodenfreie Systeme.
- Die sechs 2,6 kW Gussplatten sind hermetisch in die einteilige Deckplatte geschweißt.
- Das besondere Design der Regelschalter schützt vor Wassereindringen.
- IPX4 Spritzwasserschutz.
- Geeignet für die Installation auf der Arbeitsplatte.

Konstruktion

- Außenverkleidung aus Edelstahl mit Scotch Brite Schliff.
- Einteilige tiefgezogene 1,5 mm dicke Deckplatte aus Edelstahl.
- Gerät mit rechtwinkligen Seitenkanten für bündige Verbindung der Gerät nebeneinander ohne Ritzen und Schmutzecken.

Optionales Zubehör

- Verbindungs-/Dichtungsmittel PNC 206086
- Träger für Brückeninstallation, 1200 mm PNC 206139
- Träger für Brückeninstallation, 1400 mm PNC 206140
- Träger für Brückeninstallation, 1600 mm PNC 206141
- Wasserstandsäule mit Schwenkarm (ohne Verbreiterung) PNC 206289
- Verbreiterung für Wasserstandsäule für Serie 700 PNC 206291
- Rückseitiger Abgaskamin, 200 mm PNC 206302
- Rückseitiger Abgaskamin, 800 mm PNC 206304
- Seitlicher Handlauf rechts/ links Marine für XP700 PNC 206307
- RÜCKS. HANDLAUF 800 MM - MARINE PNC 206308
- Netzgitter für Abzugskanal, 400 mm (700XP/900) PNC 206400
- Front-Handlauf, 1200 mm PNC 216049
- Front-Handlauf, 1600 mm PNC 216050
- 2 Seitenblenden für Tischgeräte PNC 216277

Genehmigung: _____

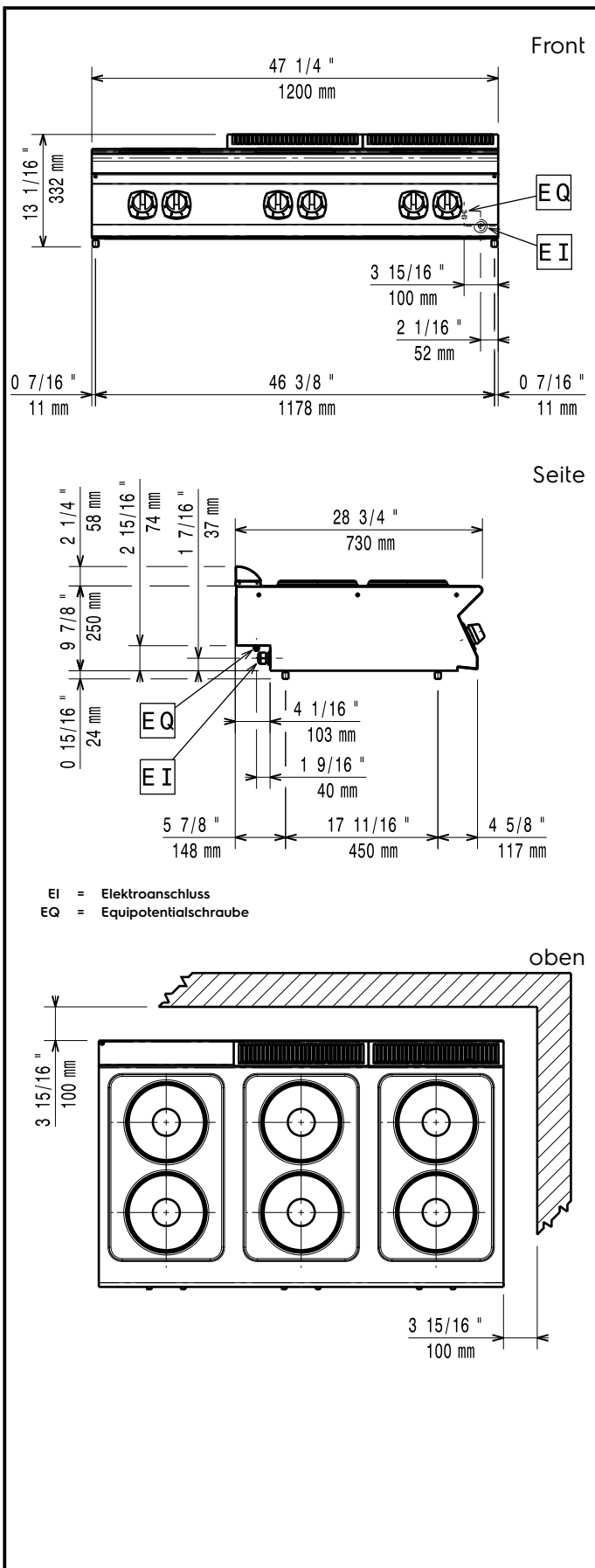
Elektrisch

Netzspannung:	
371019 (E7ECELR00)	380-400 V/3 ph/50/60 Hz
Gesamt-Watt	15.6 kW

Schlüsselinformation

Leistung vordere Platten	2.6 - 2.6 kW
Leistung hintere Platten	2.6 - 2.6 kW
Abmessungen vordere Platten	Ø 230 Ø 230
Abmessungen hintere Platten:	Ø 230 Ø 230
Nettogewicht:	60 kg
Versandgewicht:	56 kg
Versandhöhe:	540 mm
Versandlänge:	830 mm
Versandtiefe:	1300 mm
Versandvolumen:	0.58 m ³

Bei Aufstellung des Geräts auf oder neben ein temperaturempfindliches Möbel o. ä. muss ein Sicherheitsabstand von ca. 150 mm eingehalten oder eine Isoliervorrichtung installiert werden.

Zertifizierungsgruppe EH76T